

arEequipment

Catálogo



CAT AR 01/09/25/00
FECHA DE PUBLICACIÓN: 30/09/2025
FECHA DE REVISIÓN: 30/09/2025
REVISIÓN: 00

Quiénes Somos



En AREquipment, imaginamos un mundo mejor, haciéndolo más sencillo y cómodo en situaciones de emergencia médica.

A través de nuestra cartera de productos de alta calidad (camillas, carros, plataformas, asientos y otros equipos médicos), asumimos como misión desarrollar soluciones funcionales y fáciles de usar para los profesionales de la salud, al tiempo que garantizamos la máxima comodidad posible a los pacientes en contextos de alta presión.

Reconocemos la responsabilidad que conlleva cuidar de miles de personas a diario. Por eso, ponemos a las personas en el centro de nuestras decisiones y establecemos como prioridad el desarrollo de productos fiables, seguros y funcionales.

Este compromiso nos ha llevado a crear equipos reconocidos por su facilidad de uso, robustez y durabilidad, lo que se traduce en un número mínimo de incidencias en el servicio posventa.

Sede

Rua S. Caetano, nº 519
4410 - 494 Canelas
Vila Nova de Gaia, Portugal

T. +351 227 157 100
F. +351 227 121 144
comercial@arequipment.com



Índice

Carros y plataformas

A150.....	5
A150F.....	7
A200.....	9
E250.....	11
E250BB.....	13
E250F.....	15
E300.....	17
E400.....	19
E400LS.....	21
GAIA GAIALS.....	23

Camillas

M760.....	25
M761.....	27
M764.....	29
M766.....	31
M860.....	33
M7.....	35
M8.....	37
GAIA.....	39
Camilla de Transferencia.....	41

Equipos Médicos

Mesa de Instrumentos N8.....	43
T10.....	45
Soporte de Suero.....	47
Soporte de Oxígeno.....	49
Bolsa de Emergencia.....	51

Accesorios

Soporte para Obesos	53
Colchón Ergonómico.....	55
Chaleco Pediátrico.....	57
Cinturón de Seguridad.....	59
Cinturón de Seguridad.....	61
(Sistema de Cierre Rápido)	
Almohadilla.....	63

Sillas

C510.....	65
C550.....	67
C600.....	69
C610.....	71

Accesibilidad

D200.....	73
D250.....	75
D300.....	77
P300/P310/P320.....	79
P351.....	81
P411.....	83
P500.....	85

Bancos

Soporte Piramidal.....	87
Soporte Inclinavel.....	89
Soporte Giratorio.....	91
Soporte Fixo.....	93
B2.....	95



A150 Carro



A150 *Libertad de movimientos*

El objetivo de este carro es mejorar el rendimiento del conjunto de carro y camilla en el interior de la ambulancia, permitiendo movimientos transversales y longitudinales, lo que proporciona al operador total libertad y control.

- Parte de la estructura en aluminio
- Movimiento transversal
- Movimiento longitudinal
- Inclinación para facilitar la entrada
- 3 puntos de acción
- Espacio para «scoop»

Peso

66 kg

Dimensiones (cerrado)

1965 x 690 x 345 mm

Capacidad máxima de carga

300 kg

Garantía

2 años

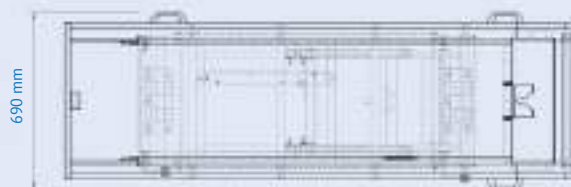
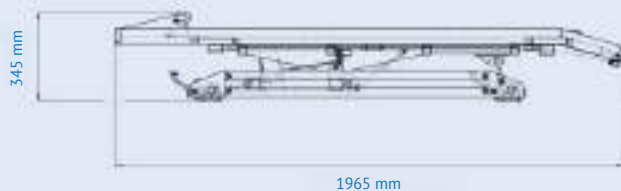

A150F

Carro



A150F Facilitamos todos los movimientos

El carro A150F es un equipo de accionamiento manual con una superficie superior plana, lo que permite instalar otros xadores.

- Parte de la estructura en aluminio
- Movimiento transversal
- Movimiento longitudinal
- Inclinación para facilitar la entrada

Peso

84 kg

Dimensiones (cerrado)

1930 x 690 x 290 mm

Capacidad máxima de carga

300 kg

Garantía

2 años



7,5°



7,5°



1930 mm

290 mm



690 mm



A200 Porque la vida es demasiado corta para un charriot manual

El A200 es sinónimo de sofisticación, potencia y evolución. Lo hemos diseñado para que la carga y descarga sean tan sencillas como deberían ser: usted da la orden y la máquina hace el trabajo pesado. Así de sencillo.

- Estructura ligera, parcialmente de aluminio
- Inclinación para facilitar la entrada de la mesa
- 3 puntos de sujeción
- Movimientos transversales y longitudinales
- Movimiento eléctrico de entrada y salida de la camilla

Sistema eléctrico principal

Equipo de conducción eléctrica por control

Equipado con

Sistema de seguridad con corte de energía

Sistema auxiliar para movimiento manual

Alimentación de 12 V CC

Peso

104.1 kg

Dimensiones

1933 x 685 x 335 mm

Capacidad máxima de carga

300 kg

Garantía

2 años



Manivela manual ▲

Alternativa manual en caso de fallo de energía

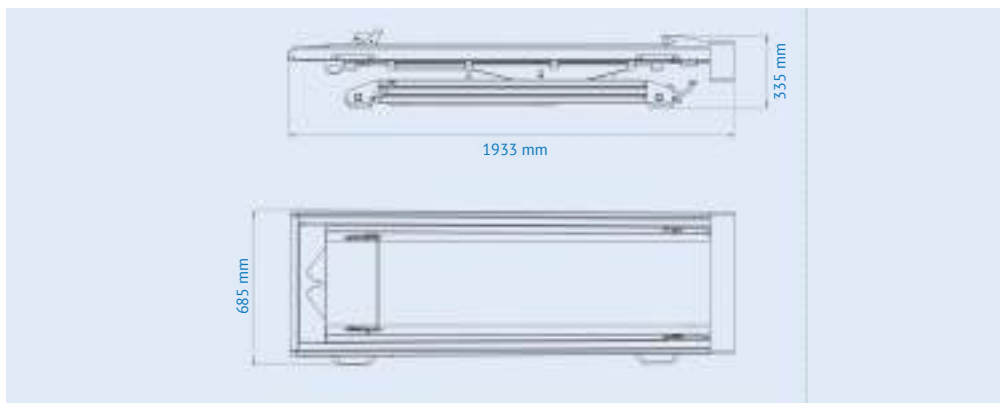

E250
Plataforma



E250 *Excelente conexión*

Fácil de usar y práctico. Una plataforma moderna, fabricada en acero inoxidable y parcialmente en aluminio, que se integra perfectamente en cualquier configuración.

- Estructura de acero inoxidable y parcialmente de aluminio
- Rampa basculante para acceso
- 3 puntos de fijación

Inclinación fácil

Peso

21.6 kg

Dimensiones (cerrado)

1793 x 615 x 360 mm

Dimensiones (abierto)

2133 x 615 x 115 mm

Capacidad máxima de carga

300 kg

Garantía

2 años

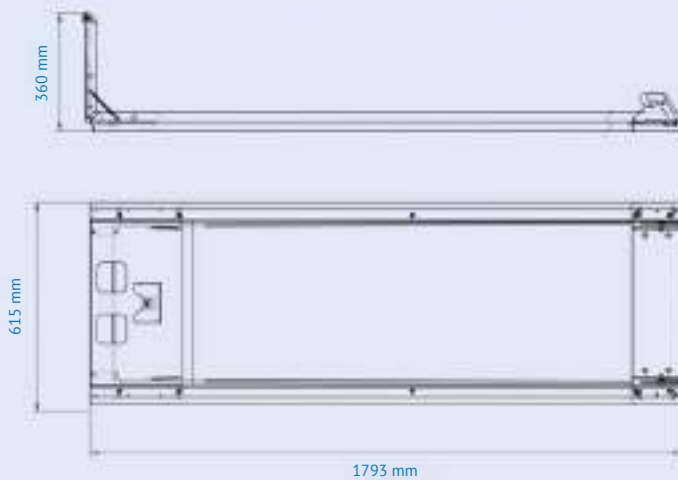

E250BB

Plataforma



E250BB *Obtenga estabilidad*

El E250BB es un equipo de accionamiento manual, desarrollado para ser una plataforma universal, capaz de adaptarse a cualquier sistema de fijación y permitir el almacenamiento de un respaldo.

- Estructura de acero/acero inoxidable
- Manivela de accionamiento mecánico
- 3 puntos de fijación
- Espacio para Radimax
- Espacio para disco duro

Peso

38.9 kg

Dimensiones

1816 x 615 x 594 mm

Capacidad máxima de carga

300 kg

Garantía

2 años

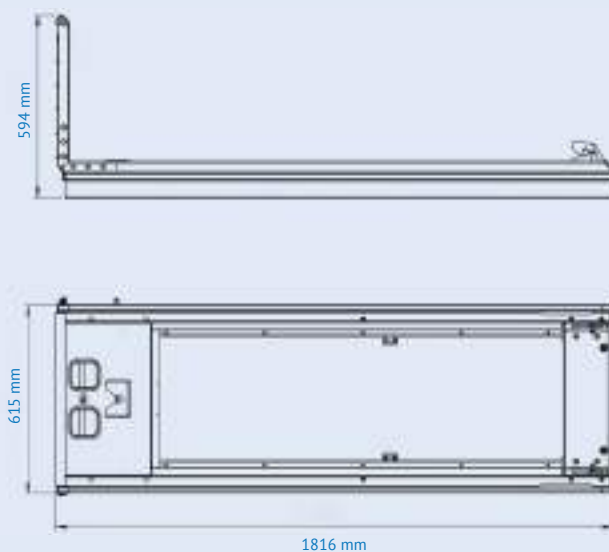

E250F

Plataforma



E250F (Plano) *Obtenga estabilidad*

El E250F es un equipo de accionamiento manual, desarrollado para ser una plataforma universal, capaz de adaptarse a cualquier sistema de fijación, lo que permite el almacenamiento del respaldo.

- Estructura de acero/acero inoxidable
- Mango de accionamiento mecánico
- Espacio para respaldo (opcional)

También disponible E250F70 (con espacio para disco duro)

Peso

66 kg

Dimensiones

1933 x 615 x 590 mm

Capacidad máxima de carga

300 kg

Garantía

2 años

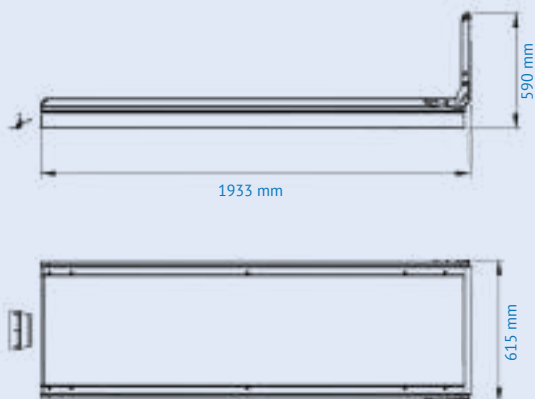

E300

Plataforma



E300 *Fácil y práctico de usar*

Cargar y descargar la camilla en la ambulancia no tiene por qué ser difícil. La plataforma E300 es la prueba fehaciente de ello.

- Estructura de acero
- Manivela de accionamiento mecánico
- 3 puntos de fijación

También disponible E300SST (versión en acero inoxidable)

Peso

11 kg

Dimensiones

1781 x 513 x 76 mm

Capacidad máxima de carga

300 kg

Garantía

2 años

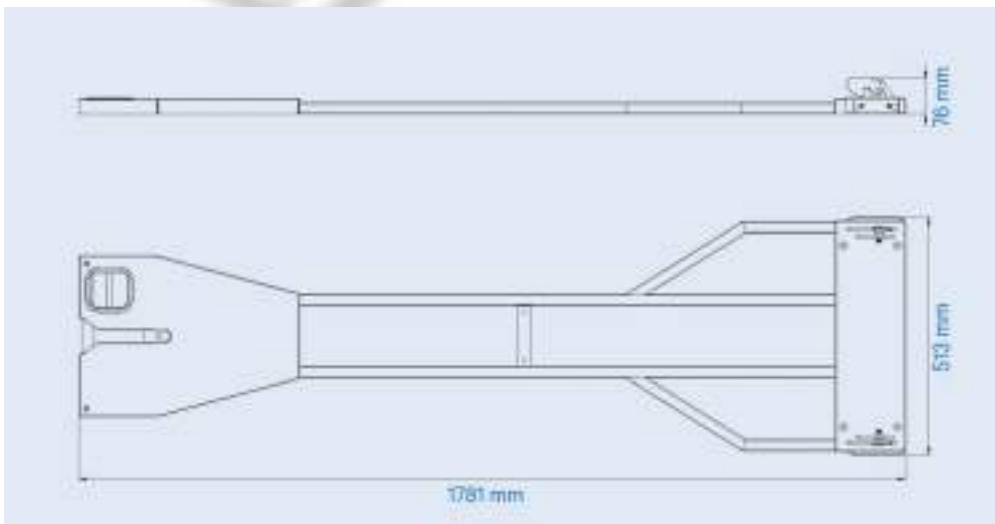

E400

Plataforma



E400 *Soporte para camilla*

Desarrollado para Ferno Mondial - Sistema de transporte de pacientes

Con una estructura ligera, parcialmente de aluminio, el E400 funciona con electricidad, lo que permite acceder a la ambulancia con mayor comodidad y reduce el esfuerzo físico de los operadores.

- Estructura ligera, parcialmente de aluminio
- 3 puntos de fijación
- Movimiento eléctrico para cargar y descargar la camilla

Equipado con

Sistema de seguridad con corte de energía 12 V CC

Peso

85 kg

Dimensiones

2220 x 635 x 435 mm

Capacidad máxima de carga

300 kg

Garantía

2 años

Sistema eléctrico principal 

Equipo de conducción eléctrica por control

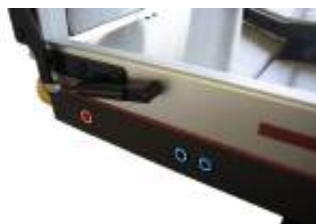
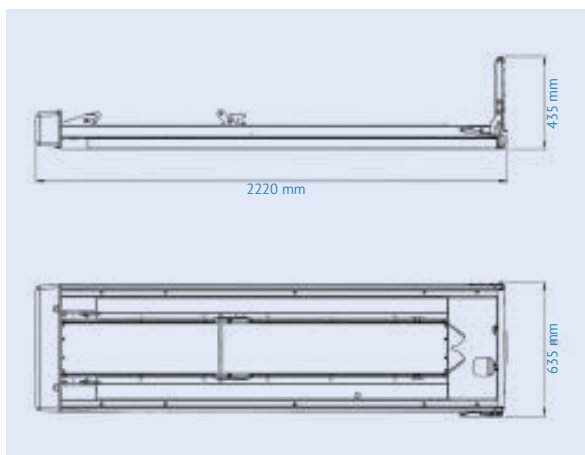



E400LS (Deslizamiento lateral) Carga y descarga con el mínimo esfuerzo

Desarrollado para Ferno Mondial - Sistema de transporte de pacientes

Con una estructura ligera, parcialmente de aluminio, el E400 funciona eléctricamente, con movimiento lateral, lo que permite acceder a la célula de la ambulancia con mayor comodidad, reduciendo el esfuerzo físico de los operadores.

- Estructura ligera, parcialmente de aluminio
- 3 puntos de fijación
- Movimiento eléctrico para cargar y descargar la camilla

Equipado con

Sistema de seguridad con corte de energía 12 V CC

Peso

105 kg

Dimensiones

2220 x 635 x 475 mm

Capacidad máxima de carga

300 kg

Garantía

2 años

Sistema eléctrico principal

Equipo de conducción eléctrica por control

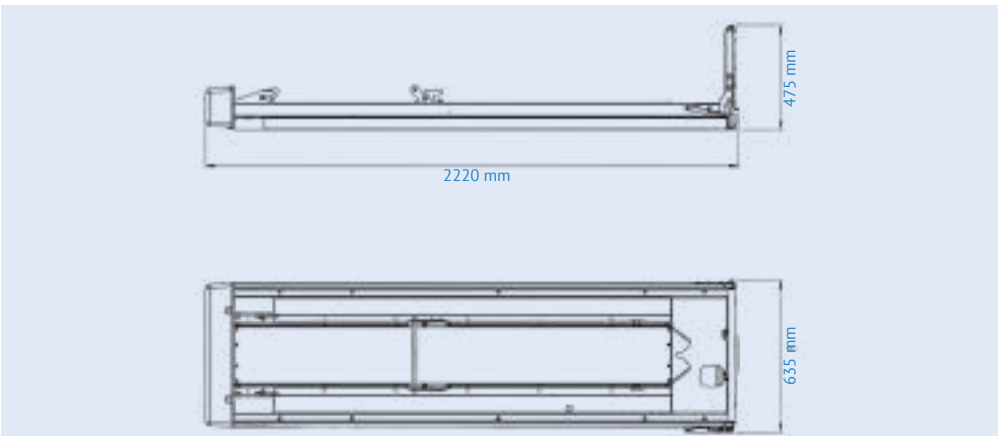
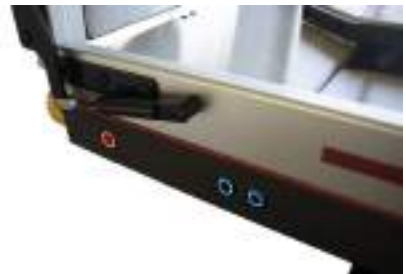



Gaia | Gaia LS *Deje de preocuparse*

La camilla eléctrica Gaia, junto con su plataforma, hace que la carga y descarga de un paciente sea una de las tareas más fáciles. Con solo pulsar una palanca y un botón, puede levantar y cargar a un paciente de hasta 300 kg en una ambulancia sin ningún esfuerzo.

- Plataforma eléctrica



Peso

135 kg (Gaia Plataforma)

156 kg (Gaia LS Plataforma)

Capacidad máxima de carga

375 kg

Dimensiones (LxAxAl)

2226 x 669 x 315 mm (Gaia Plataforma)

2226 x 669 x 396 mm (Gaia LS Plataforma)

Tensión de la fuente de alimentación

220V AC $\pm 10\%$ 50Hz (AC Carga)

12V DC $\pm 10\%$ (DC Vehículo)

Movimiento lateral (opcional)

Desplazamiento 360 mm

Garantía

2 años

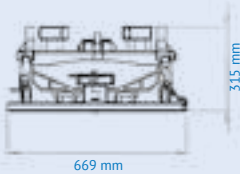

M760

Monobloque



M760 *Las camillas pueden ser complicadas, pero nosotros nos esforzamos por hacerlas fáciles*

La M760 es una camilla monobloque con estructura de aluminio. Las 8 posiciones ajustables del respaldo y las 4 posiciones del reposapiés la hacen cómoda para el paciente, y las 4 asas telescópicas permiten un transporte rápido y seguro.

- Estructura de aluminio
- 4 asas telescópicas de 175 mm
- 4 ruedas de 200 mm de diámetro (2 giratorias y 2 fijas)
- Respaldo regulable con 8 posiciones
- Reposapiés regulable con 4 posiciones

Peso

43 kg (sin accesorios)

Capacidad máxima de carga

250 kg

Dimensiones (cerrado)

1915 x 568 x 455 mm

Dimensiones (abierto)

1915 x 568 x 990 mm

Garantía

2 años

Accesorios incluidos:

Soporte para suero
Reposabrazos abatibles
Reposapiés

Accesorios opcionales:

Colchón
Cinturón de sujeción tipo chaleco (estándar o de ajuste rápido)
Cinturón de sujeción para cintura y piernas (estándar o de ajuste rápido)
Chaleco pediátrico
Soporte para suero abatible
Sistema CAM
Soporte de oxígeno
Mesa de instrumentos
LBS
Cojín

Ajustable
Reposapiés
4 posiciones

De plano a
90°

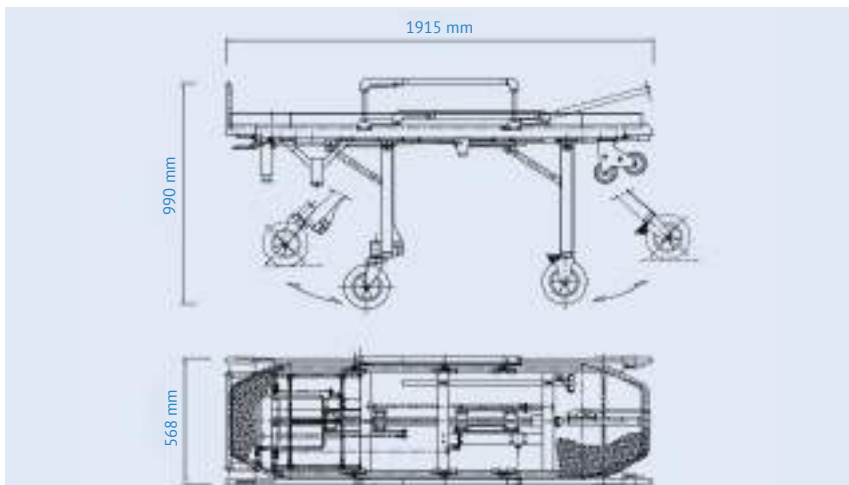

M761

Monobloque



M761 *El moderno M760*

La M761 es ideal para quienes buscan una camilla práctica, segura y cómoda, con excelentes características de diseño.

Utiliza la misma certificación que el M760 (certificación 10G).

- Estructura de aluminio
- 4 asas telescópicas de 175 mm
- 4 ruedas de 200 mm de diámetro (2 giratorias y 2 fijas)
- Respaldo regulable con ocho posiciones
- Reposapiés regulable con cuatro posiciones
- Entrada y salida fáciles de deslizar

Peso

43 kg (sin accesorios)

Capacidad máxima de carga

250 kg

Dimensiones (cerrado)

1915 x 568 x 455 mm

Dimensiones (abierto)

1915 x 568 x 990 mm

Garantía

2 años

Accesorios incluidos:

Soporte para suero
 Reposabrazos abatibles
 Reposapiés

Accesorios opcionales:

Colchón
 Cinturón de sujeción tipo chaleco (estándar o de ajuste rápido)
 Cinturón de sujeción para cintura y piernas (estándar o de ajuste rápido)
 Chaleco pediátrico
 Soporte para suero abatible
 Sistema CAM
 Soporte de oxígeno
 Mesa de instrumentos
 LBS
 Cojín

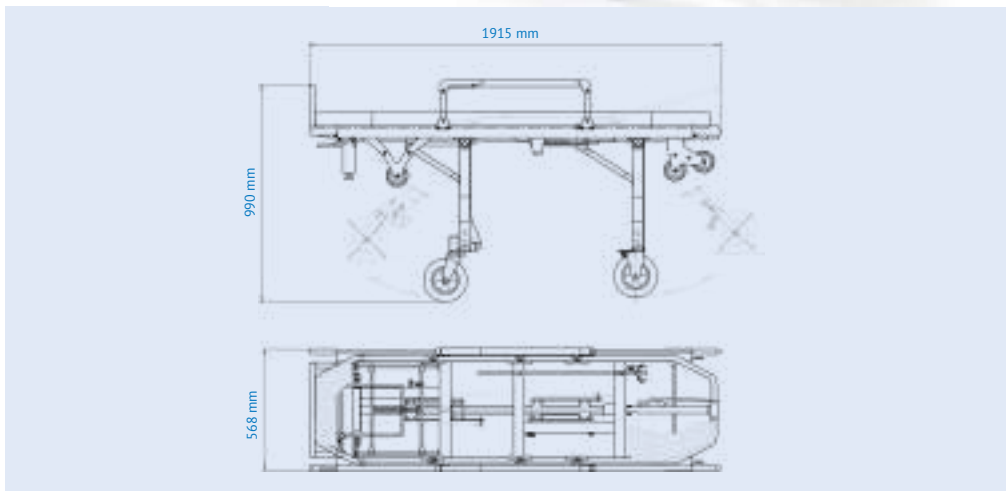

M764
Monobloque



M764 *Eficiente y dinámico*

El M764 es un monobloque con estructura de aluminio que facilita el transporte gracias a sus 4 ruedas giratorias. Las 8 posiciones ajustables del respaldo y las 4 posiciones del reposapiés lo hacen cómodo para el paciente, y las 4 asas telescópicas permiten un transporte rápido y seguro.

- Estructura de aluminio
- 4 asas telescópicas de 175 mm
- 4 ruedas de 200 mm de diámetro
- Respaldo regulable (de plano a 90°)
- Reposapiés regulable
- Las piernas se pliegan de forma independiente, activando los mandos correspondientes
- Durante el proceso de descarga, se abren automáticamente
- Protección contra el plegado incontrolado de las piernas durante el transporte
- Altura regulable en 3 niveles para operaciones de transporte y rescate

Peso
44.7 kg (sin accesorios)
Capacidad máxima de carga
250 kg
Dimensiones (cerrado)
1915 x 568 x 455 mm
Dimensiones (abierto)
1915 x 568 x 990 mm
Garantía
2 años

Accesorios incluidos:

Soporte para suero
Reposabrazos abatibles
Reposapiés

Accesorios opcionales:

Colchón
Cinturón de sujeción tipo chaleco (estándar o de ajuste rápido)
Cinturón de sujeción para cintura y piernas (estándar o de ajuste rápido)
Chaleco pediátrico
Soporte para suero abatible
Sistema CAM
Soporte de oxígeno
Mesa de instrumentos
LBS
Cojín

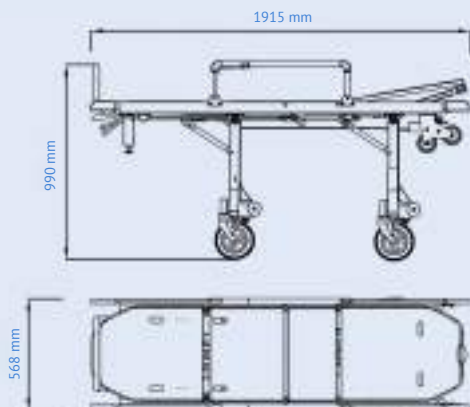

M766

Camilla mortuaria

10G



M766 Discreta y funcional

Con un diseño sencillo pero elegante, la M766 es una camilla mortuoria diseñada para ser fácil de usar y duradera.

Utiliza la misma certificación que la M760 (certificación 10G).

- Estructura de aluminio
- 4 asas telescópicas con 175 mm de recorrido
- 4 ruedas con 200 mm de diámetro (2 giratorias y 2 fijas)
- Retención regulable
- Fácil de limpiar

Peso
41 kg (sin accesorios)
Capacidad máxima de carga
250 kg
Dimensiones (cerrado)
1950 x 560 x 455 mm
Dimensiones (abierto)
1950 x 560 x 990 mm
Garantía
2 años

Accesorios incluidos:

Reposapiés (ayuda en las maniobras)

Retención

Cubierta plana

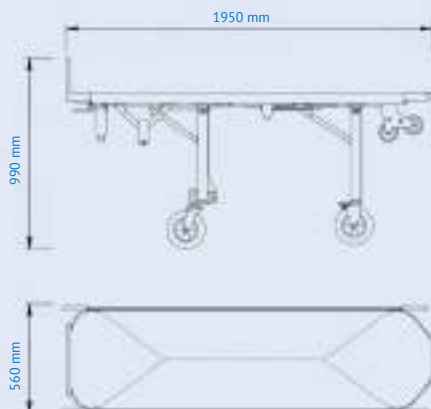

M860

Carro-Camilla



M860 *Movilidad total*

El M860 se centra en la funcionalidad y la manejabilidad. Esta combinación de carro-camilla es fácil de manejar, soporta hasta 250 kg y tiene una estructura resistente de aluminio.

Accesorios incluidos:

Soporte para suero
Reposabrazos abatibles
Reposapiés

Accesorios opcionales:

Colchón
Cinturón de sujeción tipo chaleco (estándar o de ajuste rápido)
Cinturón de sujeción para cintura y piernas (estándar o de ajuste rápido)
Chaleco pediátrico
Soporte para suero abatible
Sistema CAM
Soporte de oxígeno
Mesa de instrumentos
LBS
Cojín

Peso (sin accesorios)

32.7 kg (carro)
+ 18 kg (camilla)

Capacidad máxima de carga

250 kg

Dimensiones del carro (cerrado)

1846 x 560 x 455 mm

Dimensiones del carro (abierto)

1846 x 560 x 870 mm

Dimensiones de la camilla

1915 x 568 x 365 mm

Garantía

2 años

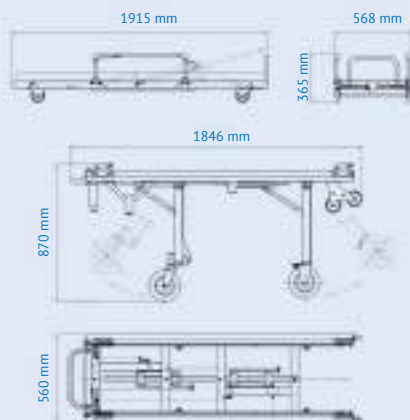

M7
Monobloque



M7 Movilidad total

El monobloque M7 facilita el transporte gracias a sus 4 ruedas giratorias. Las 8 posiciones ajustables del respaldo y las 3 posiciones del reposapiés garantizan la comodidad, y las correas de sujeción para la cintura y las piernas hacen que el viaje sea seguro.

- Estructura de aluminio
- 4 asas telescópicas
- 4 ruedas giratorias de 200 mm de diámetro
- Respaldo regulable en ocho posiciones
- Reposapiés regulable en tres posiciones
- Las patas se pliegan de forma independiente durante el proceso de descarga, abriéndose automáticamente
- Protección contra el plegado incontrolado de las patas durante el transporte
- Altura ajustable en diferentes niveles para operaciones de transporte y rescate

H50/H56: 5 posiciones horizontales

H69: 4 posiciones horizontales

Varias posiciones combinadas

Accesorios incluidos:

Soporte para suero

Reposabrazos abatibles

Reposapiés

Accesorios opcionales:

Colchón

Cinturón de sujeción tipo chaleco (estándar o de ajuste rápido)

Cinturón de sujeción para cintura y piernas (estándar o de ajuste rápido)

Chaleco pediátrico

Soporte para suero abatible Sistema CAM

Soporte de oxígeno

Mesa de instrumentos

LBS

Cojín

Peso

45 kg (sin accesorios)

Capacidad máxima de carga

250 kg

Dimensiones (cerrado)

1945 x 568 x 480 mm

Dimensiones (abierto)

1945 x 568 x 1010 mm

Garantía

2 años

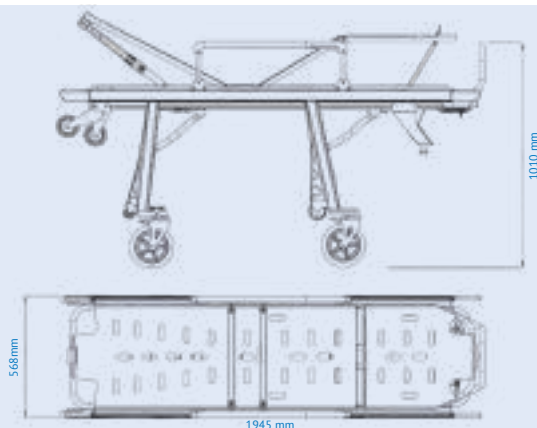

M8
Carro-Camilla



M8 Nueva movilidad

¡Una nueva era, un nuevo diseño! Nuestra nueva camilla con ruedas es sinónimo de seguridad, resistencia y movilidad. Las cuatro nuevas ruedas giratorias, el nuevo control de las piernas y las nuevas posiciones del respaldo y del reposapiés permiten una flexibilidad total. La camilla se desmonta fácilmente y es bidireccional. También disponemos de un contador de ciclos y un nuevo sistema de seguridad para el proceso de descarga.

- Estructura de aluminio
- 4 asas telescópicas
- 4 ruedas giratorias de 200 mm de diámetro
- Respaldo ajustable en 8 posiciones
- Reposapiés ajustable con 3 posiciones
- Las patas se pliegan de forma independiente durante el proceso de descarga, abriéndose automáticamente
- Protección contra el plegado incontrolado de las patas durante el transporte
- Altura ajustable en 3 niveles para operaciones de transporte y rescate

H50/H56: 5 posiciones horizontales

H69: 4 posiciones horizontales

Varias posiciones combinadas

- Espacio inferior optimizado para acoplamiento de plano duro (dimensión máxima: 1910 mm x 450 mm x 60 mm)

Accesorios incluidos:

Soporte para suero

Reposabrazos abatibles

Reposapiés

Accesorios opcionales:

Colchón

Cinturón de sujeción tipo chaleco (estándar o de ajuste rápido)

Cinturón de sujeción para cintura y piernas (estándar o de ajuste rápido)

Chaleco pediátrico

Soporte para suero abatible Sistema CAM

Soporte de oxígeno

Mesa de instrumentos

LBS

Cojín

Peso

50.3 kg (sin accesorios)

Capacidad máxima de carga

250 kg

Dimensiones del carro (cerrado)

1888 x 568 x 315 mm

Dimensiones del carro (abierto)

1888 x 568 x 850 mm

Dimensiones de la camilla

1945 x 568 x 310 mm

Garantía

2 años

De plano a 90°

Reposapiés ajustable
4 posiciones

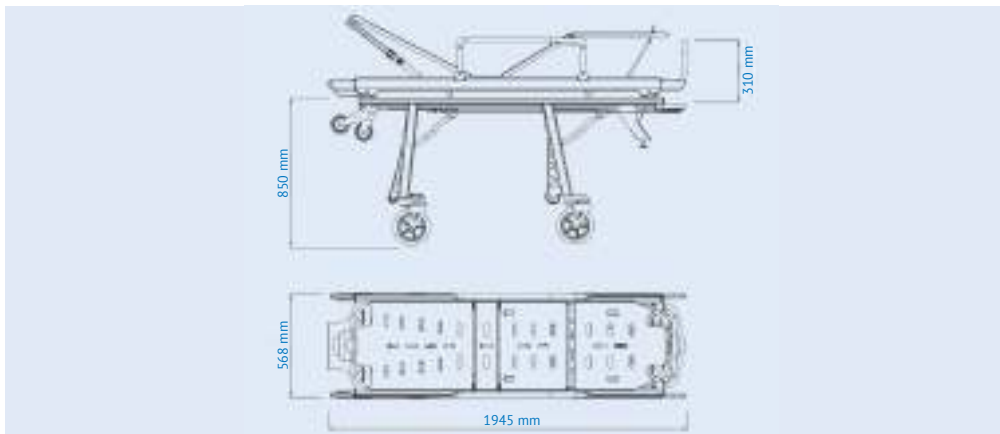



Gaia Deje de preocuparse

Gaia es la primera camilla eléctrica para ambulancias que se ha desarrollado. Gaia hace que cargar y descargar a un paciente sea una de las tareas más fáciles.

- Sistema de elevación hidráulico alimentado por batería
- Fabricado en aleación de aluminio de alta resistencia, endurecido y recubierto
- La longitud de la camilla se puede ajustar para que quepa en un espacio estrecho, como un ascensor, hasta 1600 mm
- Colchón impermeable
- Kit de cinturón de tres puntos
- Equipada con un soporte IV extensible
- Batería de litio recargable de 20 V
- Función de alivio de presión manual que permite mover la camilla hacia arriba y hacia abajo cuando la energía de la batería no es suficiente (sistema manual de emergencia)
- Indicador del nivel de carga de la batería
- Brazos laterales

Opcional:

- Rejilla lateral de plástico
- Extensión del cabezal

Accesorios:

- Cinturón pediátrico
- LBS

Peso

75 kg

Capacidad máxima de carga

300 kg

Diámetro de las ruedas

150 mm

Respaldo ajustable

0-75°

Posición elevada (CxLxA)

1970 x 580 x 1120 mm

Posición baja (CxLxA)

1970 x 580 x 360 mm

Ancho

580 mm

Voltaje de entrada

20V ±10%

Aceite hidráulico

Mobil DTE 24 Ultra ISO VG 32

Temperatura de funcionamiento de la unidad de potencia

-34C° a 55C°

Tiempo de potencia de entrada

≤ 2 horas

1200 veces sin carga

100 veces con carga

Ángulo mínimo de inclinación de la pata

15°

Garantía

2 años

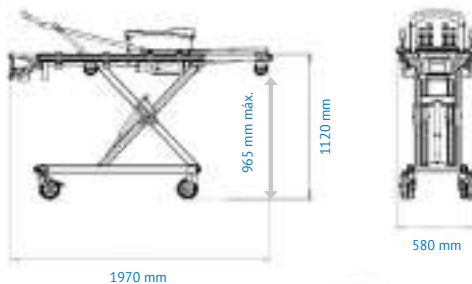

Camilla de Transferencia

Lona AR

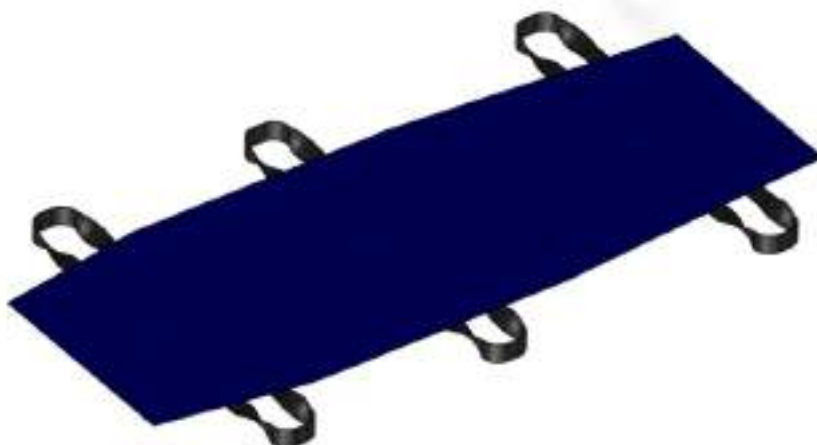

Camilla de transferencia Lona AR *La versatilidad ante todo*

La camilla de transferencia es un equipo desarrollado desde cero, fabricado en lona y con un cinturón de alta resistencia.

- Estructura de lona
- 3 asas laterales
- Fácil de limpiar

Peso

1.3 kg

Capacidad máxima de carga

150 kg

Dimensiones (cerrado)

750 x 100 x 100 mm

Dimensiones (abierto)

1850 x 700 x 4 mm

Garantía

2 años

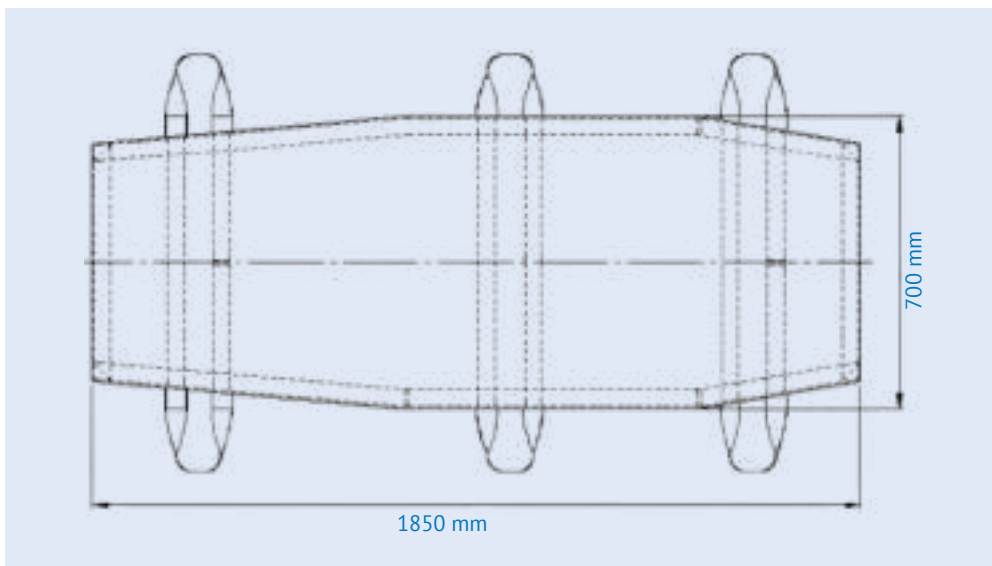

Mesa de Instrumentos N8



Mesa de Instrumentos N8 *La mano extra*

Fabricada para ser antideslizante, esta mesa manual de fácil manejo marca la diferencia para el equipo de rescate.

- Compatible con M760, M761, M7860 y M764.

Peso

5.8 kg

Dimensiones (cerrada)

622 x 562 x 75 mm

Dimensiones (abierta)

574 x 562 x 464 mm

Garantía

2 años



Fácil montaje

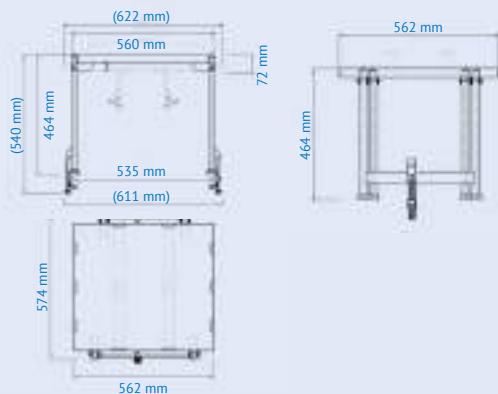

Mesa de Instrumentos T10



Mesa de Instrumentos T10 *La mano extra*

Fabricada para ser antideslizante, esta mesa manual de fácil manejo marca la diferencia para el equipo de rescate.

- Diseñada para camillas M7 y M8, esta mesa con bandeja para instrumentos es una gran ventaja en momentos de estrés, ya que le permite tener varios equipos a mano de forma segura y estable
- Fácil de usar
- Aluminio
- Base antideslizante

Peso

6 kg

Dimensiones (cerrada)

584 X 478 X 95 mm

Dimensiones (abierto)

584 X 478 X 452 mm

Garantía

2 años

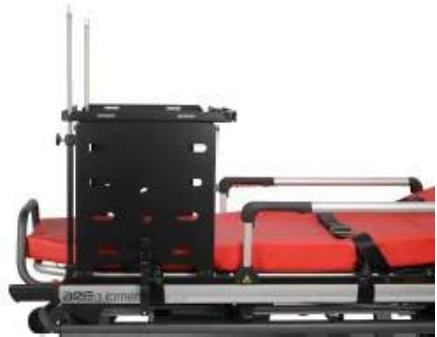

612 mm

542 mm

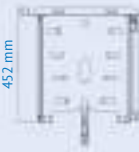

452 mm



478 mm

447 mm

584 mm

Soporte de Suero

Fijo o plegable



Soporte de Suero *Encaje perfecto en las camillas ARE*

Diseñado para soluciones intravenosas envasadas en bolsas o botellas, puede elegir entre dos versiones: el modelo xo o la opción plegable.

Ambas versiones son extensibles para que pueda ajustar la altura. Todas son compatibles con las camillas MSeries.

- Diseñado para soluciones intravenosas en bolsas o botellas
- Extensible
- Ajustable en altura
- Doble fijación
- Compatible con todos los modelos AREquipment

Peso
900 g
Dimensiones (cerrado)
756 mm
Dimensiones (abierto a la máxima longitud)
1310 mm
Garantía
2 años

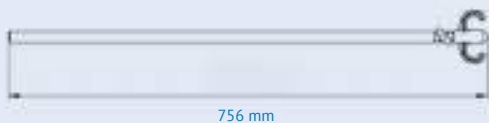
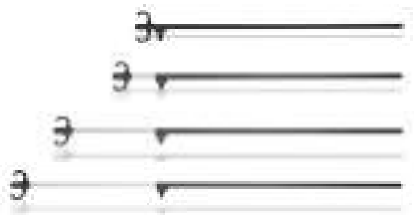

Soporte para botella de oxígeno

Encaje perfecto en las camillas ARE



Soporte para botella de oxígeno *Complete su camilla*

Portátil y seguro, permite transportar fácilmente una botella de oxígeno. Cuando no se utilice, basta con plegarlo hacia dentro.

- Diseñado para botellas de oxígeno
- Estructura de aluminio
- Movimiento giratorio
- Compacto para almacenar
- Fácil de limpiar

Peso

900 g

Dimensiones

381 x 251 x 110 mm

Garantía

2 años

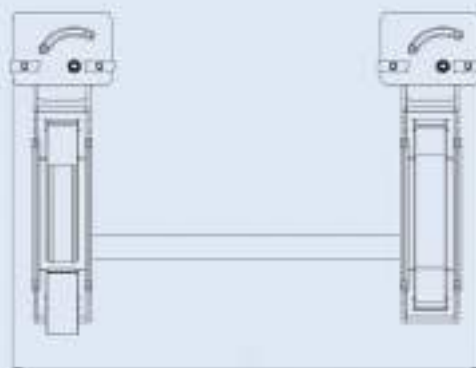

381 mm

Bolso de emergencia con bandolera



Bolsa de emergencia con bandolera *Asistente personal*

Esta bolsa ayuda a los profesionales que prestan cuidados básicos de emergencia de forma rápida y eficaz. Fabricado con material resistente, la bolsa permite transportar el equipo médico de forma rápida y segura.

- Cremalleras con cables de acero cromado
- Longitud ajustable
- Costuras dobles en las zonas de tensión
- Reflectante de alta visibilidad
- 8 bolsillos delanteros y traseros con cremallera
- 2 cremalleras de acceso rápido
- 4 anillas elásticas para linterna/bolígrafo
- Acceso rápido para guantes
- Acceso a tijeras externas
- Cierre de velcro en la correa
- Fácil de limpiar

Peso

850 g

Dimensiones

156 x 150 x 100 cm

Garantía

2 años



Soporte para personas con sobrepeso

Adaptador para camilla



Soporte para personas con sobrepeso *Apto para todos*

Adapte su camilla para acomodar cualquier tipo de cuerpo. Este soporte para personas obesas se monta rápidamente y tanto el adaptador como el colchón son plegables, lo que permite guardarlo de forma fácil y rápida.

- Estructura de aluminio
- Fácil instalación
- Convierte fácilmente una camilla normal en una camilla bariátrica
- Traslado y transporte seguros de pacientes bariátricos
- Plegable para un fácil almacenamiento
- Aumenta la anchura de la camilla
- Compatible con Ferno F2 y todos los modelos AREquipment

Peso
 10.5 kg (estructura)
 6.3 kg (colchón)
 Dimensiones (cerrado)
 135 x 517 x 1445 mm
 Dimensiones (abierto)
 66 x 1031 x 1445 mm
 Garantía
 2 años

Equipado con
 Sistema de retención
 LBS colchón

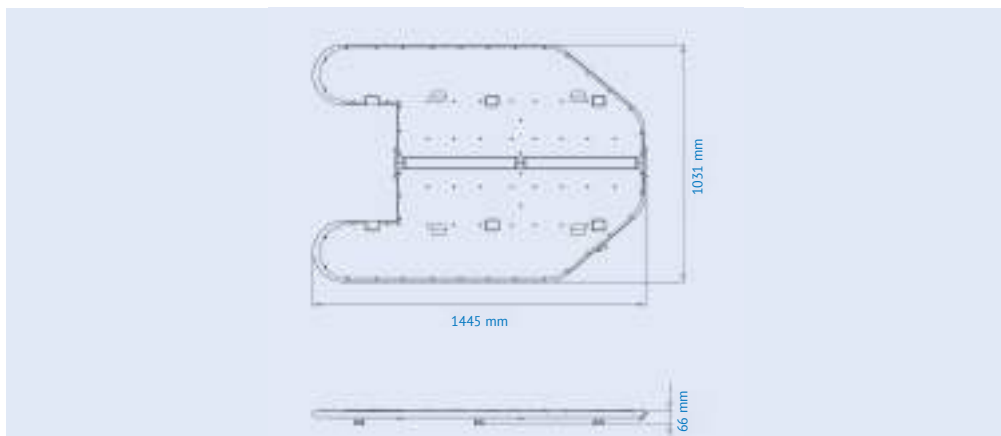

Colchón ergonómico



Paleta de colores

Colchón ergonómico *Comodidad en el camino hacia la recuperación*

Compatible con todos los modelos AREquipment, este colchón ergonómico de 4 piezas ha sido diseñado específicamente para ofrecer comodidad y seguridad.

- Recomendado para su uso junto con sistemas de sujeción de pacientes en el pecho y las piernas
- Sin combustión lenta progresiva ni ignición por llama
- Los materiales no se ven afectados por los desinfectantes
- Fácil de limpiar
- Cómodo
- Compatible con todos los modelos AREquipment

Dimensiones
1860 x 500 mm

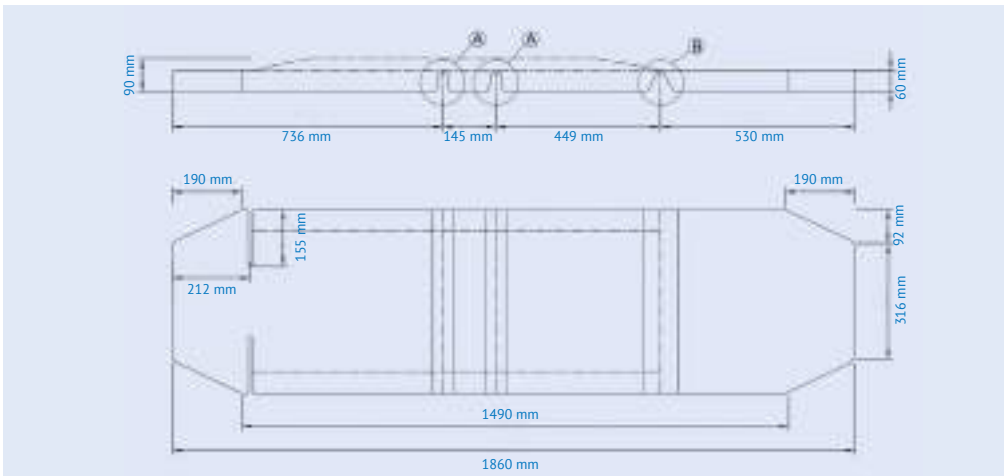

Chaleco pediátrico



Chaleco pediátrico *La seguridad ante todo*

Este sistema de seguridad se adapta rápidamente a cualquier cama de transporte para el transporte seguro de niños.

- Totalmente ajustable con cinturón de seguridad de cinco puntos
- Retención segura para el transporte
- Compacto para guardarlo
- Retención rápida del paciente
- Sin ignición progresiva por combustión lenta o llama
- Los materiales no se ven afectados por los desinfectantes
- Fácil de limpiar

Peso
990 g
Garantía
2 años



Cinturón de seguridad para pacientes



Cinturón de seguridad para pacientes

Este cómodo sistema de seguridad se utiliza para permitir el transporte seguro de pacientes.

- Totalmente ajustable
- Retención segura para el transporte
- Compacto para guardar
- Fácil de limpiar
- Hebilla metálica

Garantía
2 años



Cinturón de seguridad para pacientes

Sistema de cierre rápido



Cinturón de seguridad para pacientes

Tarda más tiempo leer esta frase que abrocharse el cinturón

Este sistema de seguridad se utiliza para permitir el transporte seguro de pacientes.

- Totalmente ajustable con cinturón de seguridad de cuatro puntos
- Retención segura para el transporte
- Compacto para guardarlo
- Retención del paciente de liberación rápida
- Hebilla metálica
- Fácil de limpiar

Peso
1.15 kg
Garantía
2 años

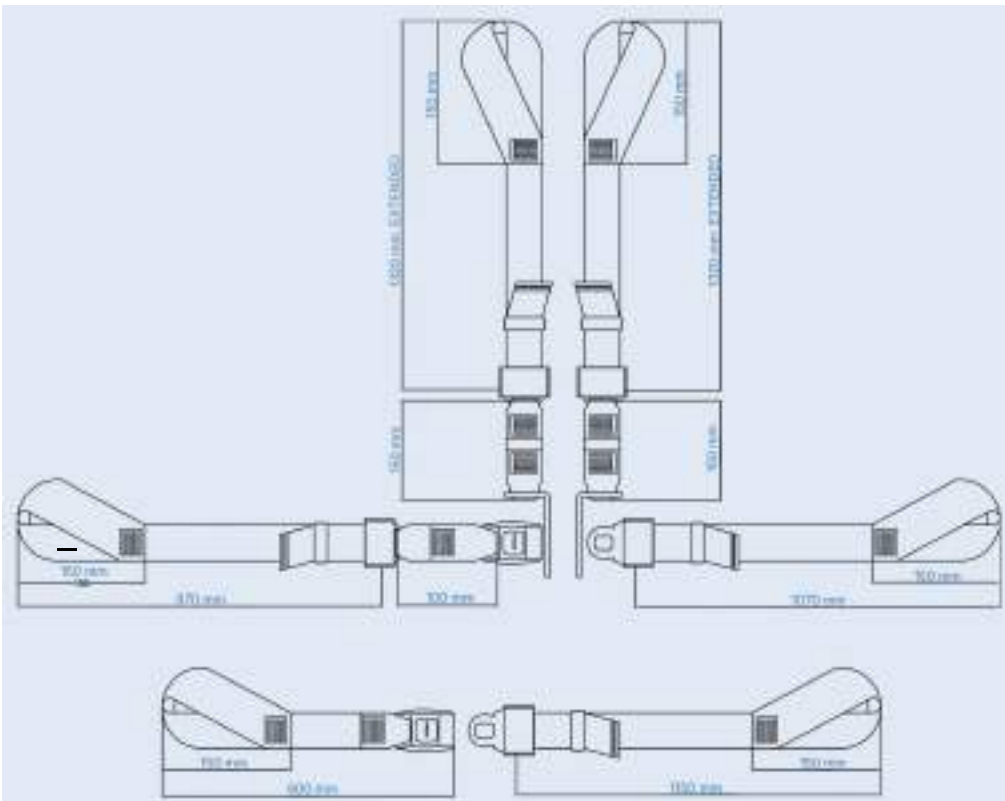

Cojín

Para su camilla



Cojín Confort en el camino hacia la recuperación

Compatible con los modelos AREquipment, este colchón está diseñado específicamente para ser cómodo y seguro.

- Recomendado para su uso junto con cinturones de seguridad para el pecho y las piernas para pacientes
- Sin combustión lenta progresiva ni ignición por llama
- Los materiales no se ven afectados por los desinfectantes
- Fácil de limpiar
- Cómodo
- Compatible con los modelos AREquipment



C510

Silla de transferencia



C510 *Resistencia y robustez*

La silla de traslado C510 es un equipo de manejo manual cuyo objetivo principal es transportar a los pacientes de forma segura, consciente y cómoda.

- Estructura de aluminio
- 2 ruedas fijas
- Silla plegable

Equipado con
Cinturones de seguridad para
la cintura y las piernas

Peso
10 kg
Capacidad máxima de carga
160 kg
Dimensiones
950 x 755 x 520 mm
Garantía
2 años

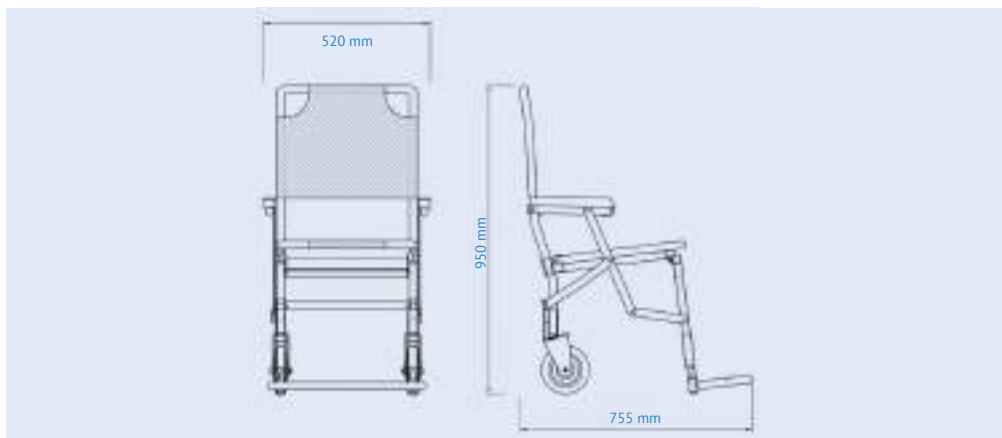

C550

Silla de transferencia



C550 Resistencia y robustez

La silla de transferencia C550 es un equipo de manejo manual cuyo objetivo principal es transportar a los pacientes de forma segura, consciente y cómoda.

- Estructura de aluminio
- 2 ruedas fijas y 2 ruedas giratorias
- Silla plegable

Equipado con
Cinturones de seguridad para
la cintura y las piernas

Peso
10 kg
Capacidad máxima de carga
160 kg
Dimensiones (máximas)
696 x 545 x 1000 mm
Garantía
2 años

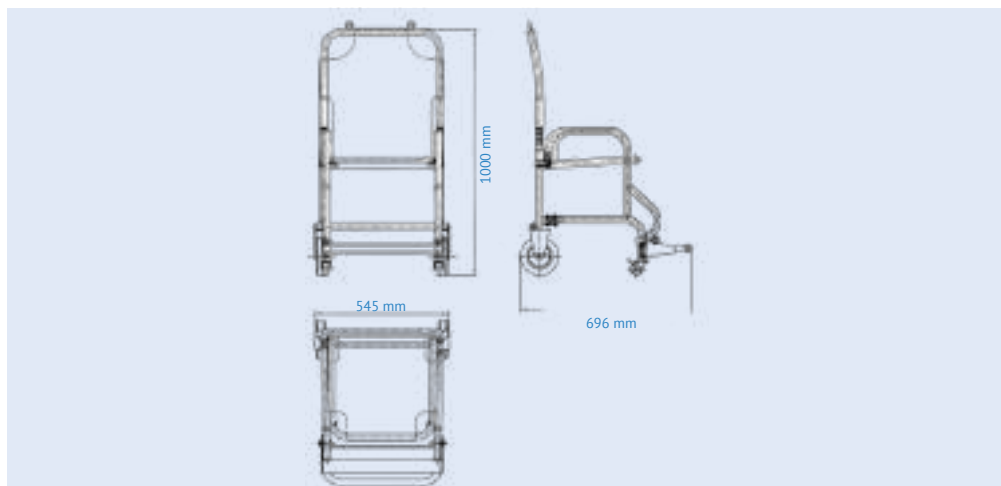

C600

Silla de transferencia



C600 Portátil y ligera

La silla de transferencia es un equipo de tracción manual, desarrollado para ser utilizado como medio de transporte en lugares de difícil acceso.

- Estructura de aluminio
- 4 asas plegables
- 2 ruedas fijas y 2 ruedas giratorias
- Silla plegable
- Asas extensibles en la parte delantera
- Cinturones de transporte opcionales

Opcional

Cinturones de seguridad para la cintura y las piernas

Peso

7.8 kg

Capacidad máxima de carga

160 kg

Dimensiones (cerrado)

620 x 475 x 250 mm

Dimensiones (abierto)

915 x 700 x 475 mm

Garantía

2 años

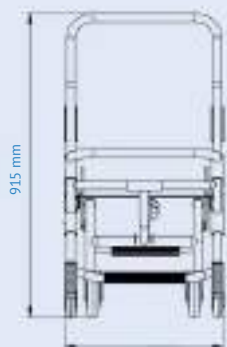

475 mm



700 mm

C610

Silla de transferencia



C610 *Transporte fácil*

La silla C610 es un equipo manual fácil de montar, diseñado para transportar a personas con movilidad reducida. Es una silla muy resistente y duradera.

- Estructura de aluminio
- 4 asas plegables
- 2 ruedas fijas
- Silla plegable en "X"
- Cinturones de transporte opcionales

Equipado con
Cinturones de seguridad para
la cintura y las piernas

Instalación en 5 segundos

Peso

9.1 kg

Capacidad máxima de carga

160 kg

Dimensiones (cerrado)

635 x 520 x 230 mm

Dimensiones (abierto)

895 x 665 x 520 mm

Garantía

2 años

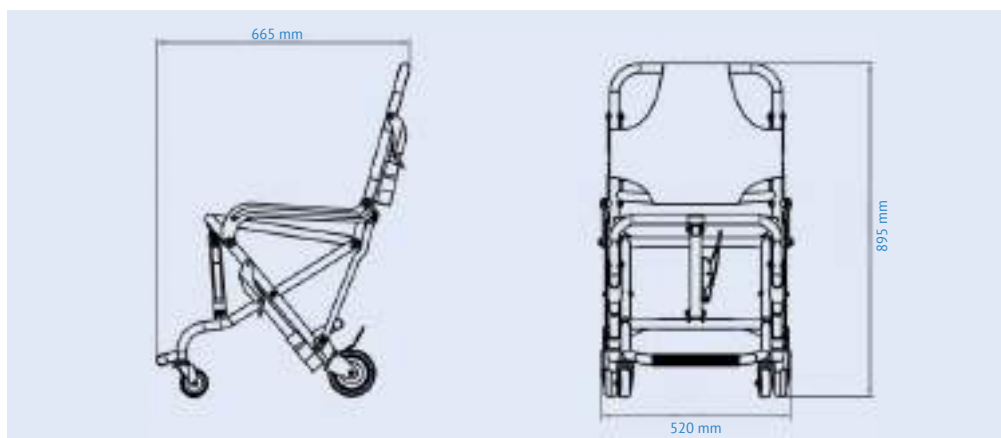



D200 *Un pequeño paso, una gran ayuda*

El D200 ha sido desarrollado para su aplicación en vehículos con el objetivo de facilitar el acceso a personas con movilidad reducida.

- Estructura de aluminio
- Apertura lineal y deslizante
- Robustez, resistencia y estabilidad

Peso

8 kg

Dimensiones (cerrado)

800 x 425 x 89 mm

Dimensiones (abierto)

800 x 630 x 89 mm

Capacidad máxima de carga

150 kg

Garantía

2 años

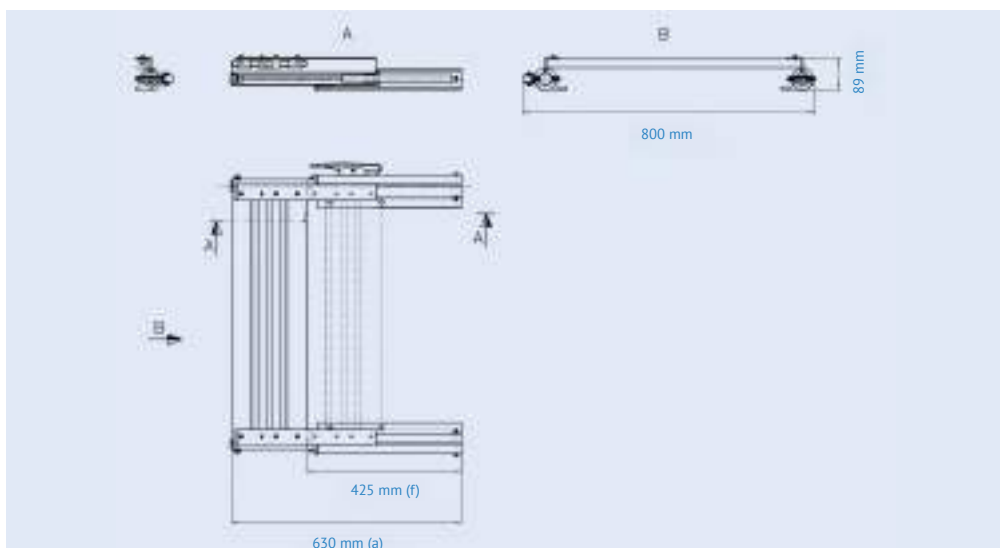

D250

Escalón eléctrico giratorio

Diretiva
2006/42/CE



D250 Un pequeño paso que marca la diferencia

Conectado a la puerta corredera, funcionará automáticamente al abrir y cerrar la puerta. Este escalón puede parecer sencillo, pero marcará la diferencia para las personas con movilidad reducida.

- Estructura de aluminio
- Accionamiento eléctrico
- Movimiento de rotación de 90°
- Robustez, resistencia y estabilidad

Peso

9 kg

Dimensiones (abierto)

519 x 452 x 171 mm

Capacidad máxima de carga

150 kg

Garantía

2 años

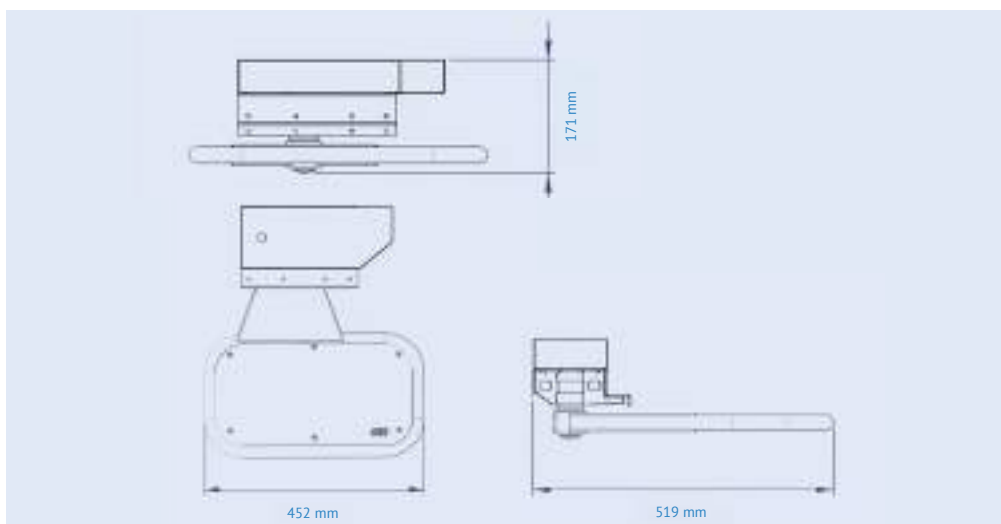

D300
Escalón eléctrico



D300 *Un pequeño paso, una gran ayuda*

El D300 se ha desarrollado para su aplicación en vehículos con el objetivo de facilitar el acceso a personas con movilidad reducida.

- Estructura de aluminio
- Accionamiento eléctrico
- Apertura lineal y deslizante
- Robustez, resistencia y estabilidad

Peso

15 kg

Dimensiones (peldaño)

235 x 402 mm

Dimensiones (caja)

500 x 403 x 71 mm

Capacidad máxima de carga

150 kg

Garantía

2 años

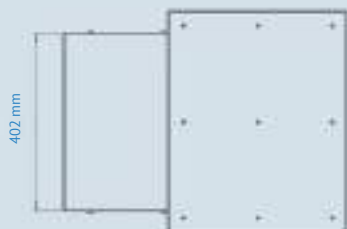
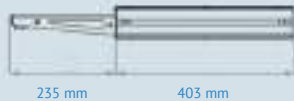
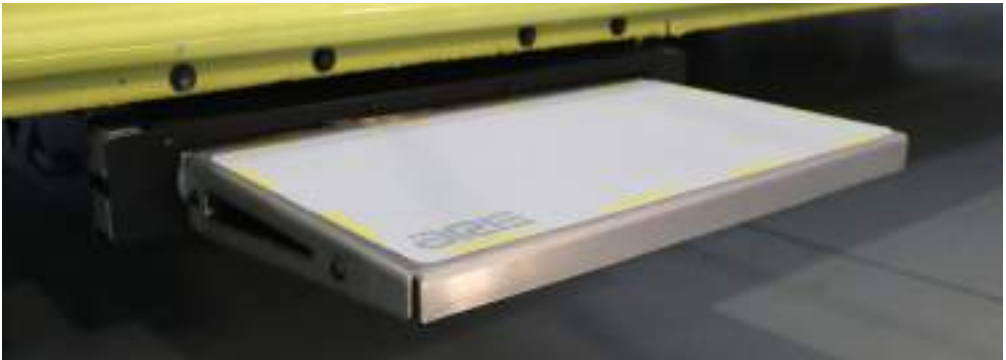



P300/P310/P320 *Suave y práctica*

Antideslizante, esta rampa manual fácil de manejar marca la diferencia para las personas con movilidad reducida.

Las asas laterales se han colocado estratégicamente para facilitar el plegado y desplegado. Tres tamaños diferentes para elegir.

- Fácil de manejar
- Aluminio
- Antideslizante
- Plegable
- Asas laterales
- Tres tamaños diferentes

Peso

S 26 kg M 30 kg L 35 kg

Dimensiones Y x Z x K (cerrado)

S P320 920 x 958 x 268 mm

M P310 920 x 1209 x 268 mm

L P300 920 x 1359 x 268 mm

Capacidad máxima de carga

400 kg

Garantía

2 años



P351
Rampa Manual

Diretiva
2006/42/CE



P351 *Practicidad y mayor accesibilidad*

Antideslizante, la rampa manual P351 en formato "cassette" es fácil de usar y marca la diferencia para las personas con movilidad reducida.

- Fácil de usar
- Estructura de aluminio
- Piso antideslizante
- Formato "cassete"

Peso

65 kg

Dimensiones (cerrado)

2522 x 760 x 120 mm

Capacidad máxima de carga

400 kg

Garantía

2 años

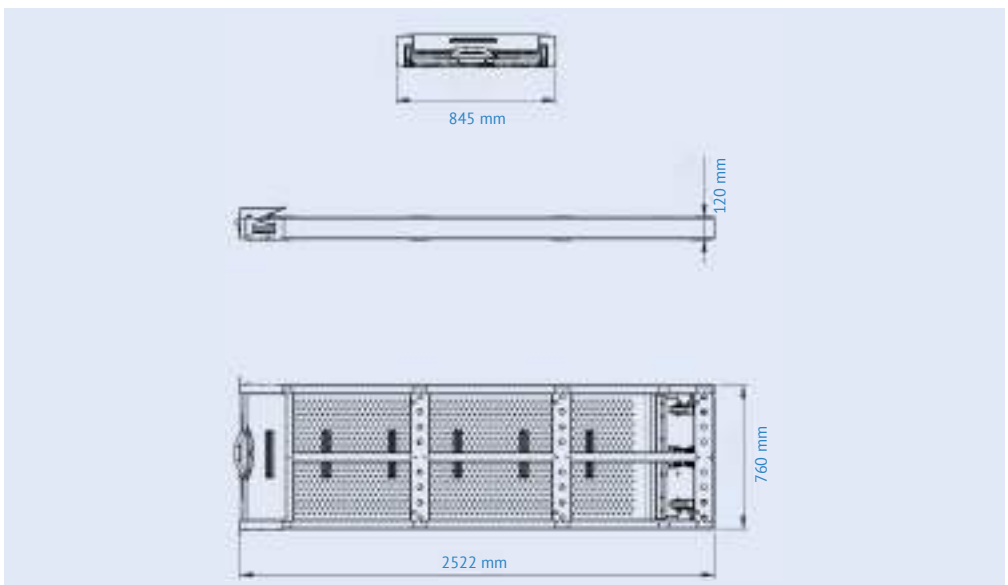

P411
Rampa Manual

Diretiva
2006/42/CE



P411 *Fácil de usar*

Antideslizante, esta rampa manual fácil de manejar marca la diferencia para las personas con movilidad reducida.

- Fácil de usar
- Estructura de aluminio
- Piso antideslizante
- Asas laterales

Peso

40 kg

Dimensiones (cerrado)

1220 x 770 mm

Dimensiones (abierto)

2370 x 770 mm

Capacidad máxima de carga

400 kg

Garantía

2 años

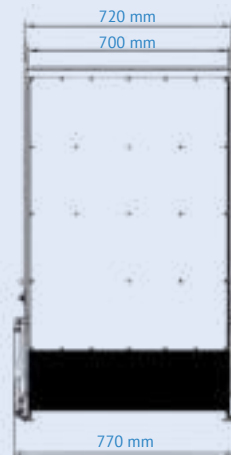
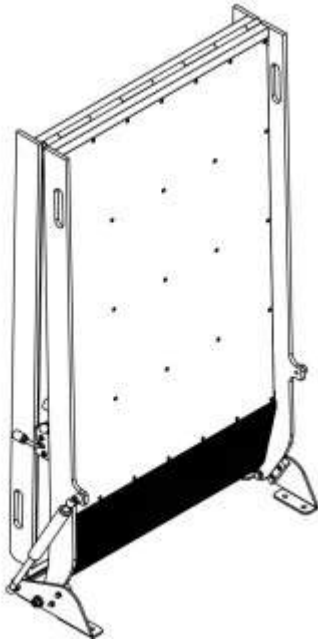

P500

Plataforma elevadora

Diretiva
2006/42/CE



P500 El poder de simplificar las cosas

No es necesario levantar pesos, esta plataforma elevadora para sillas de ruedas hace todo el trabajo pesado. Carga y descarga rápidamente sin ningún esfuerzo físico.



Peso
135 kg
Capacidad máxima de carga
360 kg
Dimensiones (cerrado)
1227 x 1162 x 370 mm
Dimensiones interiores
800 mm
Velocidad de elevación
5m/min
Velocidad de descenso
4m/min
Garantía
2 años

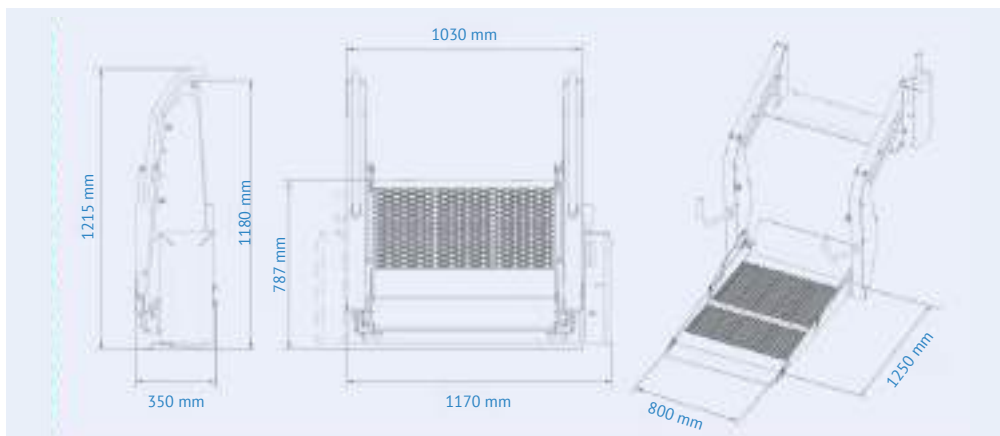



ARE BANCOS *Cómodo y seguro en el camino hacia la recuperación*
(Logotipo personalizable)

Peso
36.2 kg
Garantía
2 años



- Sistema de anclaje Isofix con punto de retención superior

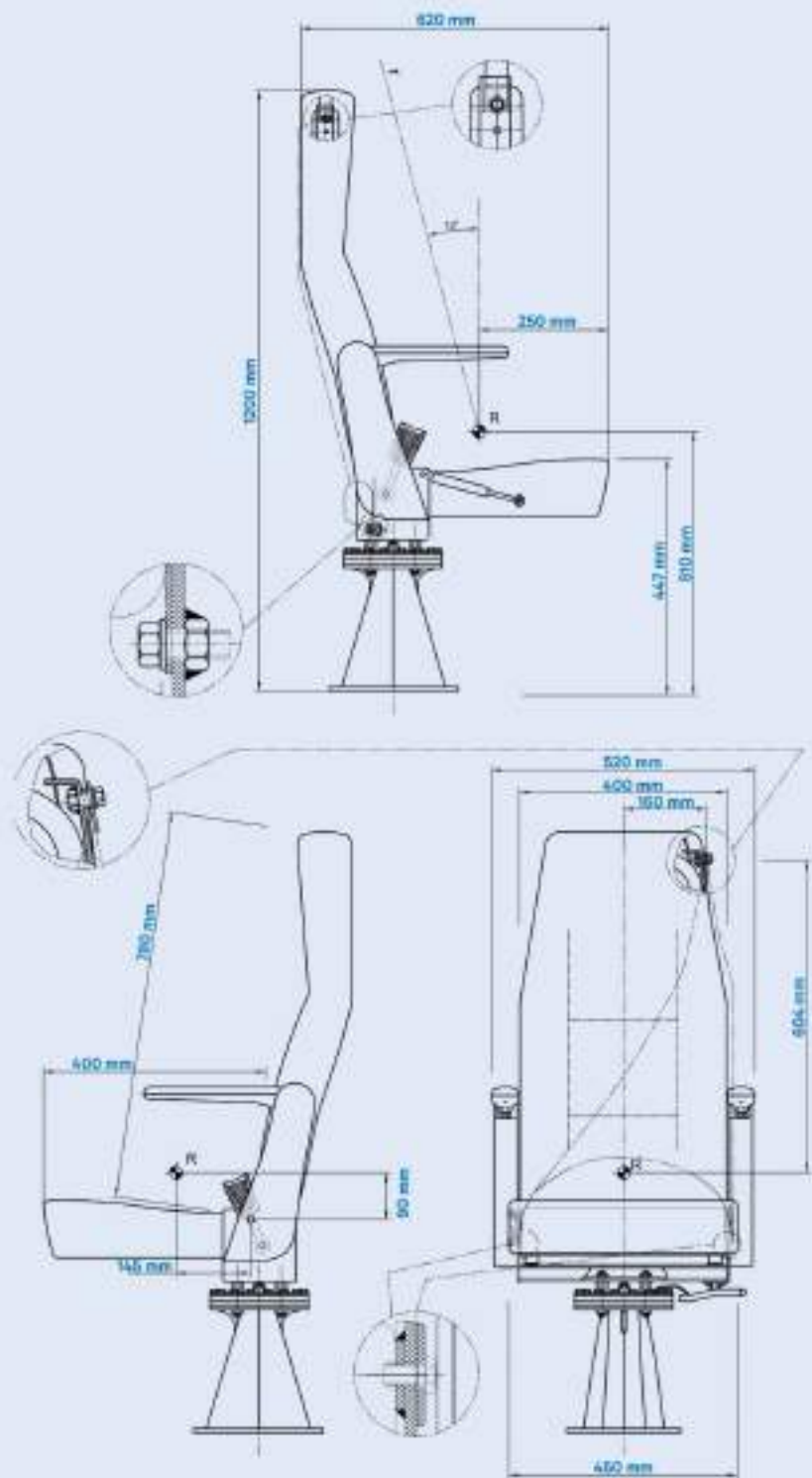



ARE BANCOS *Cómodo y seguro en el camino hacia la recuperación*
(Logotipo personalizable)

Peso
39.05 kg

Garantía
2 años



- Sistema de anclaje Isofix con punto de retención superior

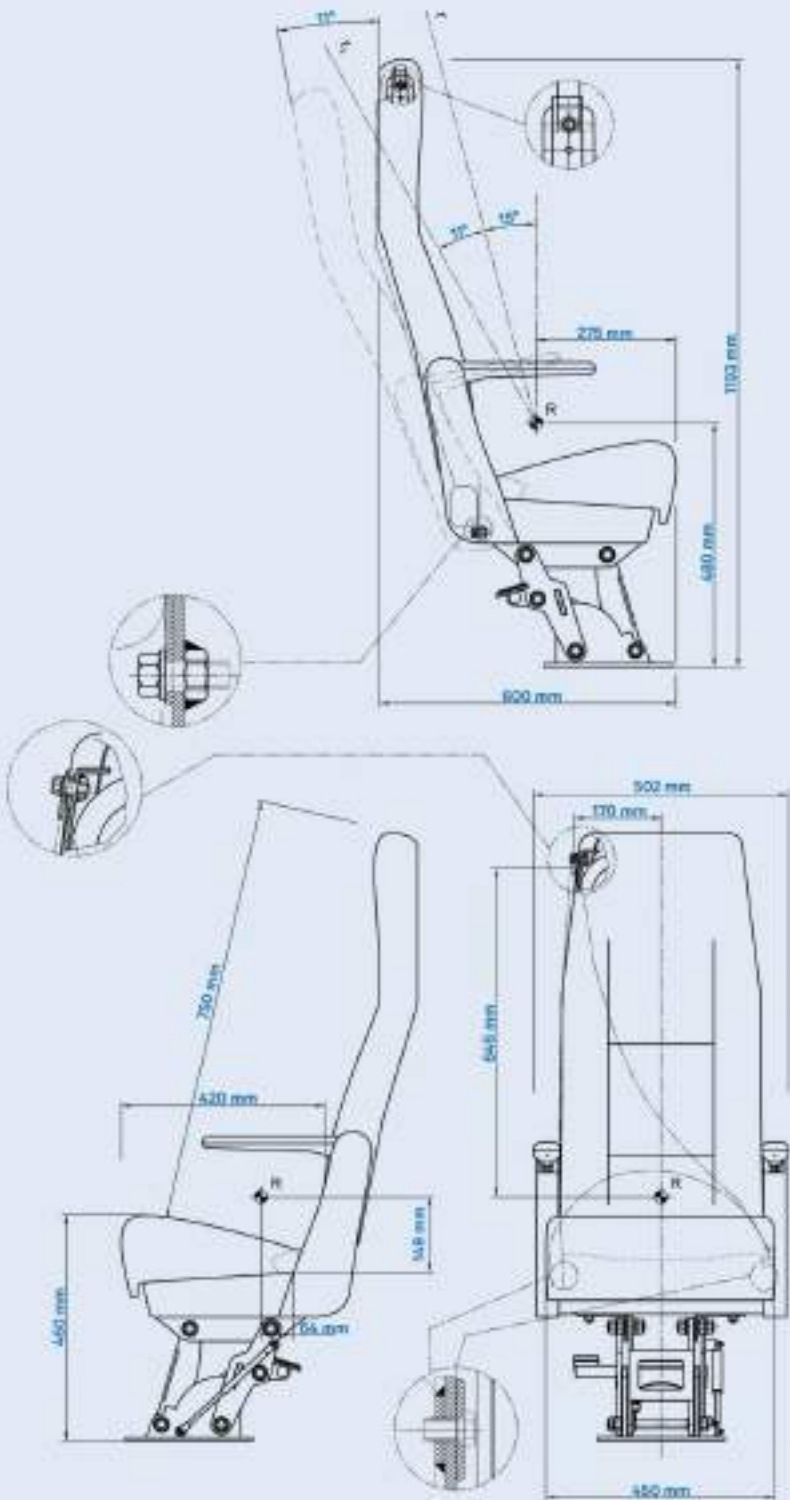

ARE BANCOS
Soporte giratorio

17R08, 14R07, 16R06
145R01



ARE BANCOS *Cómodo y seguro en el camino hacia la recuperación*
(Logotipo personalizable)

Peso
38.15 kg
Garantía
2 años



- Sistema de anclaje Isofix con punto de retención superior

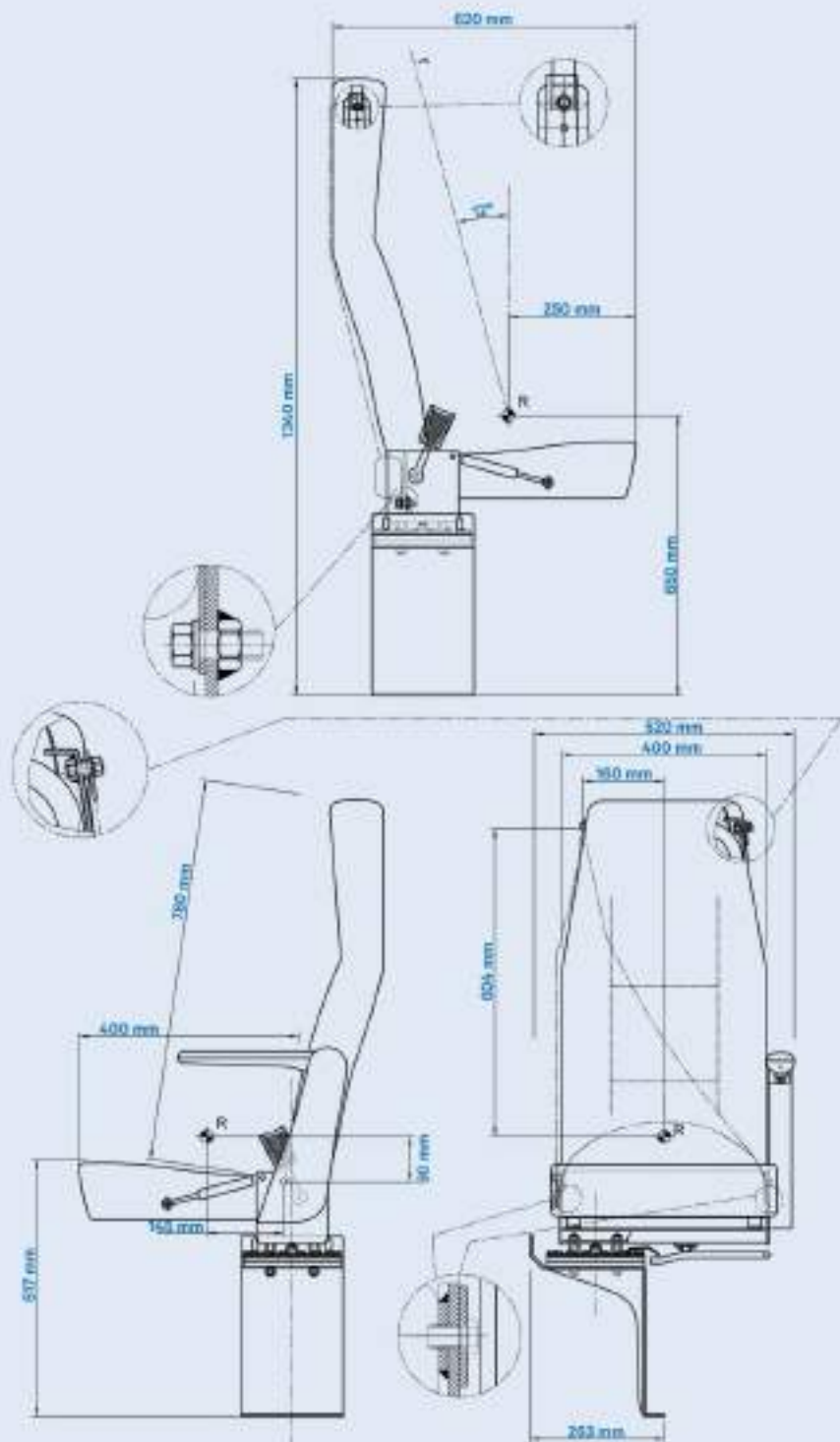



ARE BANCOS *Cómodo y seguro en el camino hacia la recuperación*
(Logotipo personalizable)

Peso
39.05 kg
Garantía
2 años



- Sistema de anclaje Isofix con punto de retención superior

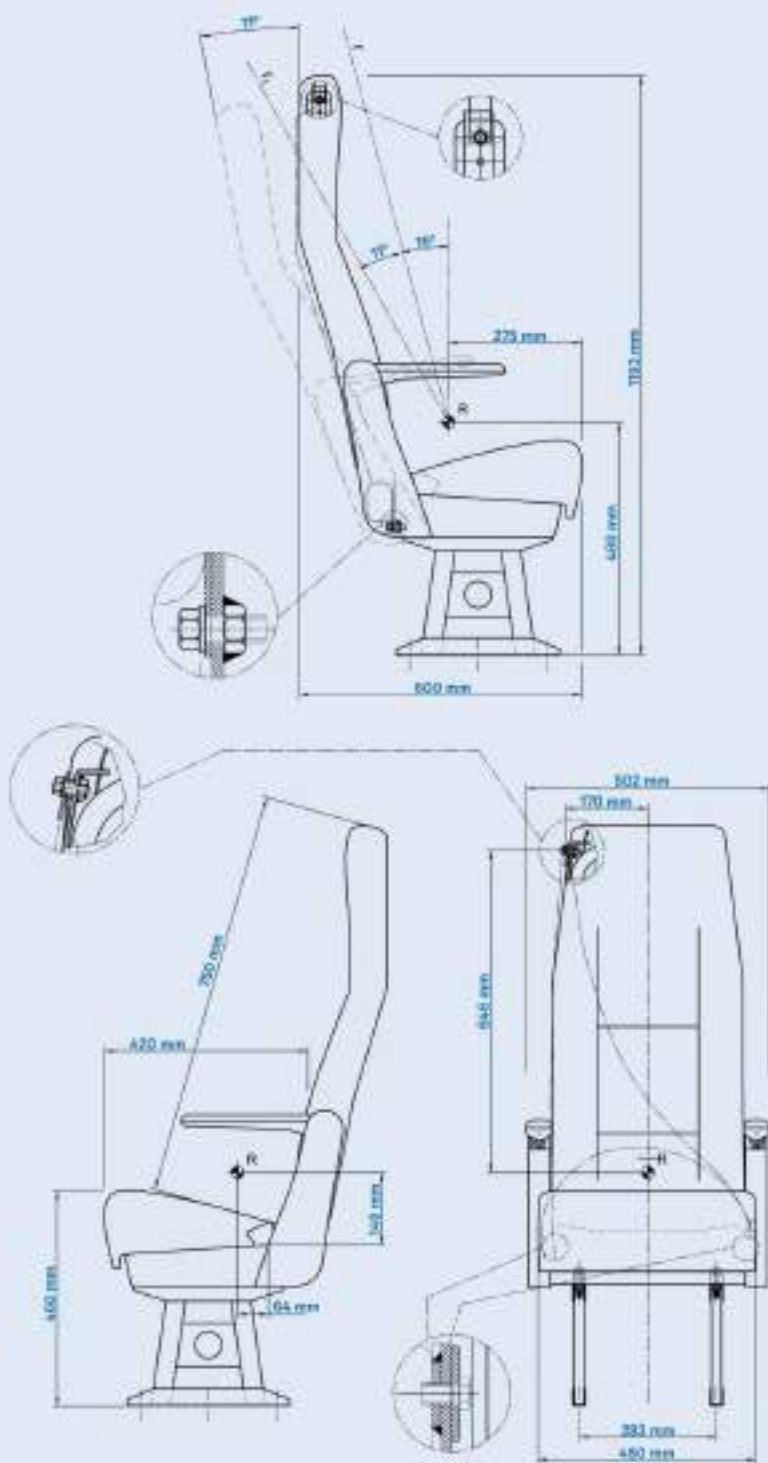

132



ARE BANCOS *Cómodo y seguro en el camino hacia la recuperación*
(Logotipo personalizable)

Peso

25 a 29 kg (dependiendo del número de reposabrazos y del tipo de accionamiento)

Garantía

2 años



- Entre un 28 % y un 33 % más ligero que nuestro banco estándar (dependiendo de la fijación)
- Más estrecho, más ancho y más reclinable que nuestro asiento estándar
- Cinturón de seguridad con alarma sonora

En desarrollo

- Dispositivo multimedia
- Asa para girar
- Sistema de calefacción

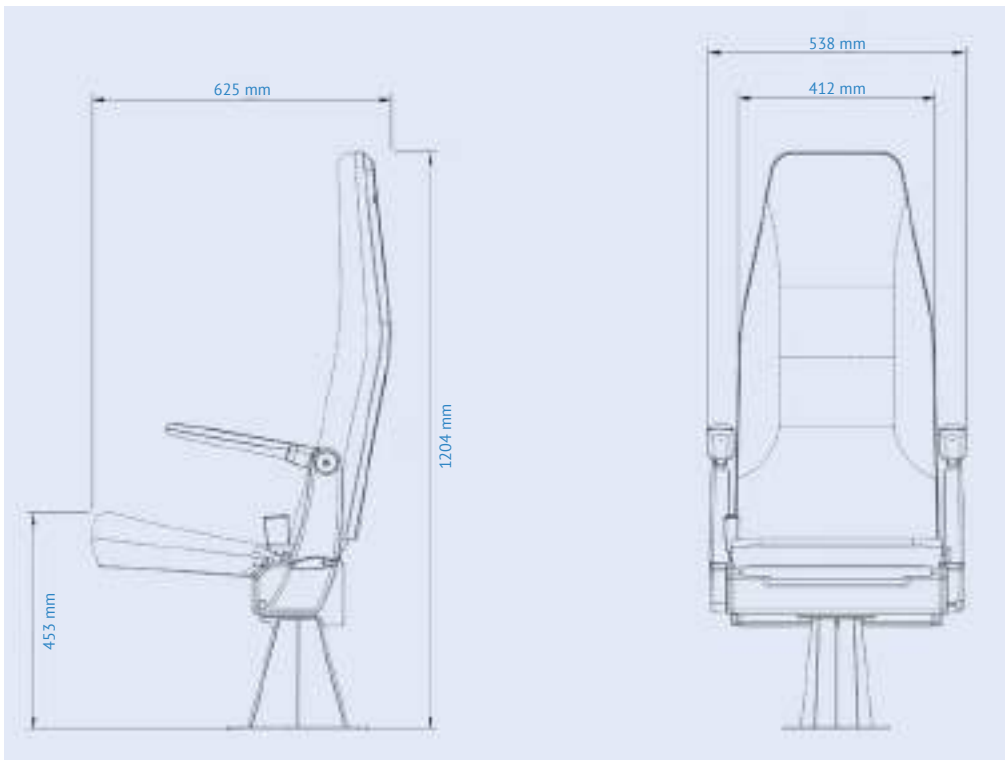

ORIEquipment

Catálogo

CAT AR 01/09/25/00
FECHA DE PUBLICACIÓN: 30/09/2025
FECHA DE REVISIÓN: 30/09/2025
REVISIÓN: 00